

Modelo 517 PS Care

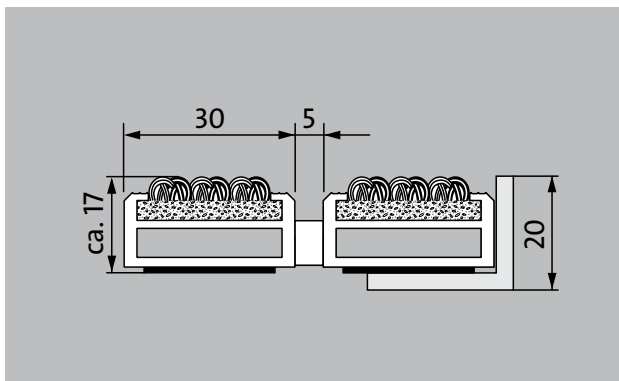

La Alfombra de Entrada de primera calidad con la inserción robusta Care es excepcionalmente resistente a la abrasión y diseñada para la reducción eficaz de la suciedad fina. Diseñado óptimamente para edificios expuestos a pisadas extremas.

- 1**
- 2**
- 3** Interior y exterior (con techado, Zona 1+2)

Descripción

Alfombras de entrada Premium enrollables y extremadamente resistentes con inserción para la colocación. Enrollable, también para pasar por encima. Fabricación exacta en anchura y profundidad sin perfil de equilibrio. Todas las formas geométricas disponibles.



Interior y exterior (con techado, Zona 1+2)

Polvo, cabellos, arena, ceniza, fibras textiles, pequeñas hojas y ramas, etc.

Polvo húmedo, depósitos de arena húmedos, polvo, etc.

propiedad antirresbalante R12 de acuerdo con DIN 51130



5 años de garantía



Cfl-s1



Adecuado para el objeto 33

Modelo 517 PS Care

Altura aprox. (mm)	17
Apta para el tránsito rodado	Carrito de bebé carretilla Sillas de ruedas Carros de la compra Carretillas de transporte Carretillas elevadoras Carretilla elevadora eléctrica Turismo
Distancia entre perfiles estándar (mm) aprox.	5 , distanciador de goma
Sistemas automáticos de puertas	Puertas giratorias disponibles con separación entre perfiles de 3 mm según DIN EN 16005
Unión	Cable de acero inoxidable con revestimiento de plástico
Max. anchura/longitud del perfil en una única pieza (mm)	3000
Anchura del perfil (mm)	30
Peso (kg/m²)	14,7
División de las alfombras según normas de fábrica	a partir de una longitud de perfil de 3000 mm o un peso máximo de la alfombra de 30 kg. Longitudes de perfil a partir de 2300 mm, con suplemento de precio. A petición del cliente, está disponible la división de la alfombra.
Perfil portador	Perfiles reforzados de aluminio rígido con aislamiento acústico interior
Color de perfil portante	Aluminio natural estándar. Con suplemento de precio, colores anodizados: EV3 oro, C33 bronce medio, C35 negro o C31 acero inoxidable.
Superficie de tránsito	La inserción robusta y extremadamente resistente a la abrasión Care para una reducción efectiva de la suciedad fina.
Antirresbalante	propiedad antirresbalante R 12 de acuerdo con DIN 51130
Reacción al fuego	Clasificación ignífuga Cfl-s1 según la norma EN 1350 para el conjunto del Sistema de Alfombras de Entrada
Material acumulado	100 % PA 6 (Poliamida)
clase de exigencia	Adecuado para el objeto 33
Resistencia al color frente a la luz ISO 105 B02	buena 5 - -6
	buena 4 - -5
Resistencia al gua ISO 105 E01	buena 4 - -5

Reducción bacteriana ECHE ASTIM-e2149	11,9 %
Reducción bacteriana Staphylococcus Aureus ASTM-e2149	45,0 %
Reducción bacteriana Klebsiella Pneumoniae ASTM-e2149	99,8 %

Modelo 517 PS Care

Accesorios	Apto para:
emco Marcos 500: 500-20 AL Aluminio	Residencia de Ancianos y Jubilados
emco Marcos 500: 500-20 CN Acero al cromo-níquel (V2A)	Arena
emco Perfil de rampa: A17 Aluminio	Consulta médica
emco Perfil T: T17	Estación de tren
emco Perfil de recubrimiento: C17 Acero al cromo-níquel (V2A)	Tienda DIY
emco INOX®: LINEO 17 Acero al cromo-níquel (V2A)	Edificios de oficinas y administración
emco INOX®: QUADRO 17 Acero al cromo-níquel (V2A)	Casa familiar
emco Bandejas colectoras: 5542AL Aluminio	Centros Comerciales
emco Bandejas colectoras: 5000 AL Aluminio	Sector Retail
emco Bandejas colectoras: 5000 CN Acero al cromo-níquel (V2A)	Universidad / Insitituto de Educación Superior
emco Bandejas colectoras: 5000 AL+ Aluminio	Aeropuerto
emco Bandejas colectoras: 5000 CN+ Acero al cromo-níquel (V2A)	Hotel
emco Bandejas colectoras: 5512AL Aluminio	Industria
emco Bandejas colectoras: 5512CN Acero al cromo-níquel (V2A)	Guardería/enfermería
emco Bandejas colectoras: 5517AL Aluminio	Clínica/Hospital
emco Bandejas colectoras: 5517CN Acero al cromo-níquel (V2A)	Almacén
emco Bandejas colectoras: 5522AL Aluminio	Apartamento
emco Bandejas colectoras: 5522CN Acero al cromo-níquel (V2A)	Feria
emco Bandejas colectoras: 5017 AL Aluminio	Colegio
emco Bandejas colectoras: 5017 CN Acero al cromo-níquel (V2A)	Hall de Deportes
emco Bandejas colectoras: 5000 AL Aluminio	Supermercado
emco Bandejas colectoras: 5000 CN Acero al cromo-níquel (V2A)	
emco Bandejas colectoras: 5000 AL+ Aluminio	
emco Bandejas colectoras: 5000 CN+ Acero al cromo-níquel (V2A)	
Marco especial emco con subestructura: A Modelo A: con marco de montaje, perfiles de sección rectangular, rejilla de soporte y ajustable en altura	Instalación certificada según TÜV PROFICERT- product Interior (Standard).
Marco especial emco con subestructura: B Modelo B: con marco de montaje, rejilla de soporte y ajustable en altura	Clasificación francesa VOC
Marco especial emco con subestructura: C Modelo C: con marco de montaje, perfiles de sección rectangular	LEEDv4 (outside North America)
Soporte de goma 1 mm: GU 1	BREAM Exemplary Level
Soporte de goma 3 mm: GU 3	Reglamento belga VOC
Soporte de goma 5 mm: GU 5	AgBB
Conectores de alfombra: MV se adjunta de forma estándar a las alfombras de varias piezas	MVV TB anexo 8,9 / ABG
	Atención y servicio
	Asesoramiento in situ
	Medidas
	Toma de medidas con aparatos de medición por láser in situ.
	Servicio de instalación
	Servicio de ajuste e instalación
	Reparaciones
	El producto se puede desechar o reciclar de una manera respetuosa con el medio ambiente.

Modelo 517 PS Care

Colores

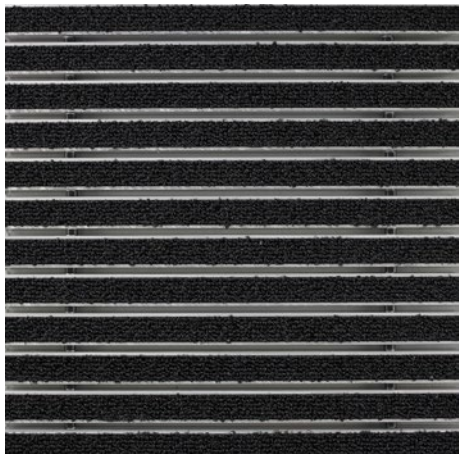

47.01 antracita

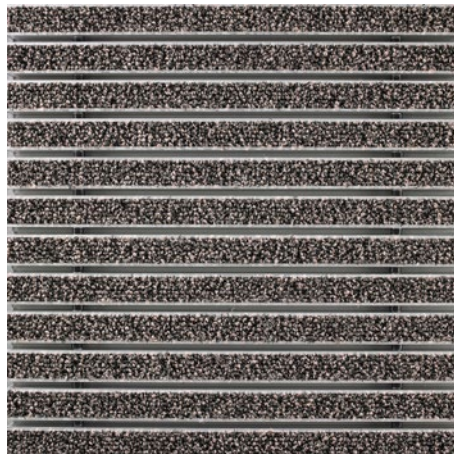

47.04 beige



47.03 marrón



47.02 gris

Las condiciones de la garantía se pueden consultar en:
www.emco-bau.com/es/condiciones-de-garantia/

Sujeto a modificaciones técnicas

emco Spain · Ctra de Cornellá, 147 - 149 Cityparc Atenas 2º; 2ª · 08940 Cornellá de Llobregat (Barcelona) · Teléfono: 93 241 14 25 · Fax: 93 241 14 26 · Mail: info.es@emco.de · www.emco-bau.com