

## tip 18 G DW

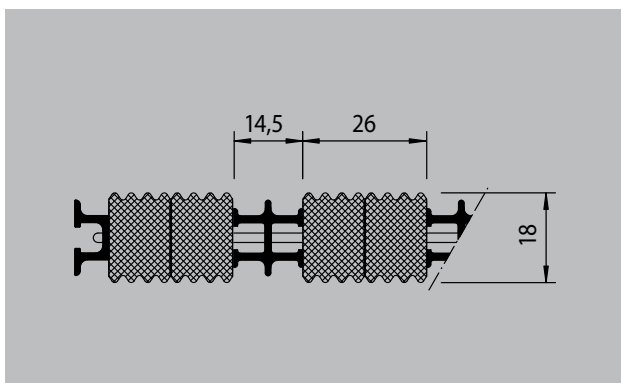

**1** **2** **3** zunaj (cona 1)

### opis

Zaprti, zelo trpežni in obračljivi vhodni predpražnik za naležno polaganje. Točna izdelava v širini in pohodni globini. Dobavljive so vse geometrijske oblike.



zunaj (cona 1)



cestni prah,  
lasje, pesek,  
pepel, tek-  
stilna vlakna,  
manjši listi in  
vejice, grob  
pesek, manjši  
gramoz.



ekstremna  
obremenitev



## emco TWINGUARD s polno gumo (G)

### tip 18 G DW

<b>ca. Višina (mm)</b>	18
<b>povožnost</b>	invalidski voziček otroški voziček nakupovalni voziček transportni vozički osebni avto dvižni vozički
<b>standarden razmik med profili ca. (mm)</b>	0 mm, zaprti sistem
<b>povezava</b>	Žice z visoko trdnostjo
<b>teža (kg/m<sup>2</sup>)</b>	30,0
<b>Razdelitev predpražnika po tovarniških standardih</b>	od dolžine profila 2.000 mm, pohodne globine predpražnika od 800 mm ali maksimalne teže predpražnika 45 kg
<b>Profil ločevanja</b>	visokokvalitetna polna guma, odporna na vremenske razmere in na obrabo
<b>Barva strgalnih profilov</b>	Standardni aluminij. Za doplačilo anodizirano v zlati barvi EV3, v srednje bronasti barvi C33, v črni barvi C35 ali nerjavnem jeklu C31.

<b>nastopna ploskev</b>	Vremensko odporni pasovi iz polne gume v kombinaciji z aluminijastimi strgalnimi profili v razmerju 2:1. Profili so izmenično povezani z jekleno žico, ki se na obeh koncih konča s poglobljenim aluminijastim votlim profilom.
<b>Protizdrsna varnost</b>	Preverjeni produkt: 18G; protizdrsnost R9 v skladu s standardom DIN 51130
<b>gorljivost</b>	Obnašanje vložka pri požaru v skladu z evropskim standardom EN 13501 v Cfl-s1.

<b>oprema</b>
emco vgradni okvir 500: 500-20 AL aluminij
emco vgradni okvir 500: 500-20 CN inox (V2A)
emco T-Profil: T17

<b>servis in usluge.</b>
svetovanje za gradbišča
izmera

## **tip 18 G DW**

**barve**



Guma